

BlueHeat Luftheizungen

Air Top – Perfekte Heizleistung nach Wunsch

Die Webasto Air Top Luftheizungen bieten konstante Heizleistung durch stufenlose Regulierung. Dies sichert gleichbleibend angenehme Raumtemperaturen. Die Heizgeräte funktionieren besonders geräuscharm und verbrauchen dabei sehr wenig Strom und Treibstoff.

Ein robustes Verbundgehäuse schützt die Einheit gegen hohe Temperaturen oder Salz. Sowohl die Steuerelektronik als auch die Anschlüsse sind für eine optimale Widerstandsfähigkeit gegen die Umweltbedingungen im Marinebereich versiegelt.

Air Top 2000 ST – leiser Komfort

Dieses geräuscharme Heizgerät ist das kleinste Luftheizgerät auf dem Markt und zeichnet sich durch hervorragende Heizleistung sowie optimale Wirtschaftlichkeit aus.

Air Top Evo – die intelligenten Multifunktions-Heizgeräte

Die besonders leistungsstarken, kompakten und geräuscharmen Heizgeräte sind für höchste Ansprüche bestens geeignet. Mit dem neuen Multifunktions-Bedienelement aufrüstbar, bieten die Geräte Air Top Evo 3900 und 5500 entsprechend dem jeweiligen Heizbedarf zusätzliche Betriebsmodi wie ECO, Power und Belüftung.



Produktvorteile:

- Kurze Aufheizzeiten durch effektive Leistungsabgabe
- Als kompletter Einbakit für schnelles und einfaches Nachrüsten erhältlich
- Stufenlose Regulierung für konstante Temperaturen
- Multi-Modus-Betrieb (Air Top Evo Geräte):
 - ⤴ ECO-Modus für verringerten Verbrauch an elektrischer Leistung
 - ⤴ Power-Modus PLUS für +10 % mehr Heizleistung (von 3.500 W auf 3.900 W und von 5.000 W auf 5.500 W)
 - ⤴ Belüftungsmodus für die Zufuhr von frischer und kühler Luft im Innenraum an heißen Tagen

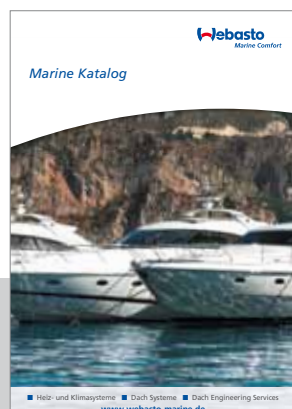

Für einen vollständigen Überblick über Webasto Zubehörteile, beachten Sie bitte den Marine Katalog.



Air Top Evo Multifunktions-Bedienelement

Einbaubeispiel einer BlueHeat Luftheizung:

- A** Heizgerät
- B** Frischlufteinlass
- C** Warmluftaustritt
- D** Sicher und sauber: das Treibstoffsystem
- E** Brennluftertritt
- F** Abgasaustritt aus Edelstahl
- G** Bedienelemente – einfache und logische Handhabung

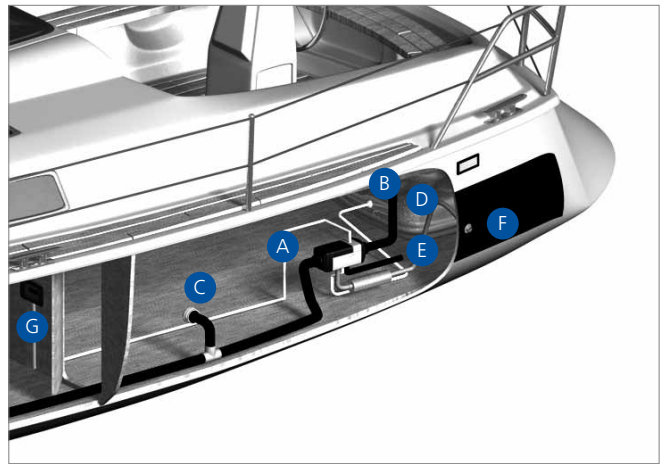

Technische Daten:

Model	Air Top 2000 ST	Air Top Evo 3900*	Air Top Evo 5500*
Heizleistung (kW)	0,9-2,0	1,5-3,5 (3,9)**	1,5-5,0 (5,5)**
Kraftstoff, Kraftstoffverbrauch (l/h)	Diesel, 0,12-0,24	Diesel, 0,17-0,42 (0,47)	Diesel, 0,17-0,60 (0,66)
Nennspannung (V)	12	12 / 24	12 / 24
Nennleistungsaufnahme (Watt)	14-29	15-40 (50)	15-95 (116)
Gewicht (kg)	2,6	5,9	5,9
Abmessungen L x B x H (mm)	311 x 120 x 121	423 x 148 x 162	423 x 148 x 162

* Air Top Evo 3900 und Air Top Evo 5500 liefern nur in Kombination mit der neuen Air Top Evo M Benutzerschnittstelle eine Boostleistung von 3.900 oder 5.500 W

** Boostmodus der Air Top 3900 max. 60 Minuten, der Air Top 5500 max. 30 Minuten

Die Werte beinhalten eine bei Heizgeräten übliche Toleranz von +/- 10 %

Angaben ohne Gewähr



Webasto Bordwandaustritt



Webasto Abgasschalldämpfer



Webasto Luftauslässe (HADS)

Beratung · Einbau · Service